

～ オリジナル印刷 対応商品のご案内 ～

紙皿・紙ボウル・紙トレイ：P2～



紙コップ（ドリンク&フード）：P15～



プラカップ：P20～



ぐらすはつと：P23～



その他形状：P27～



オリジナル印刷 主な作成内容

店舗使用



- ・ カフェ
- ・ 飲食店
- ・ 宿泊施設
- ・ アミューズメント

イベント使用



- ・ 食フェス
- ・ 地域イベント
- ・ 展示会使用

ギフト



- ・ 企業 PR
- ・ キャラグッズ
- ・ アーティストグッズ
- ・ 季節商品

anniversary



- ・ 企業創立記念
- ・ キャラ誕生記念
- ・ 開店・開業記念

販売商品



- ・ キャラグッズ
- ・ アーティストグッズ
- ・ 季節商品
- ・ パーティグッズ

プロモーション



- ・ 試食皿
- ・ 新商品発表
- ・ 企業 PR

紙皿・紙ボウル・角トレイ



オリジナル印刷

紙皿 (丸型・角型)

フルカラー
印刷

特色指定

校正印刷

写真画像
QRコード
グラデーション

多面割付
印刷

梱包形態
希望仕様

P2 ~ P14

- ・ピクニックタイプ : 6 サイズ
- ・菊型タイプ : 3 サイズ
- ・ボウルタイプ : 2 サイズ
- ・角トレイタイプ : 4 サイズ

【紙皿・紙ボウル・紙トレイ】オリジナル印刷 基本内容

印刷方式 : UV オフセット印刷 / フルカラー・画像・QR・グラデーション等対応可能(金・銀・蛍光等の特色を除く)

印刷領域 : 紙皿(ピクニック・菊型・角トレイ) 表面全面印刷可能

紙ボウル 縁部分 2mm程度印刷できません。

請負ロット : 各製品規格を参照ください。

(追加単位に関しましては、各規格 100 枚単位にて対応致します)

校正対応 : ご指示がある場合に限り、本番使用原紙を使用し本機を使用しての校正対応が可能です。(納期 約 2 週間程度)

※. 必要時のみ別途費用が発生します。(校正は表面加工無、平の状態での提出となります)

製品納期 : 校了後 約 4~5 週間程度 (年末年始などの連休中を除く)

※. 多量ロットや梱包仕様が特別な場合は納期が変動します。

納品先 : 国内全域

お問合せから納品までの流れ

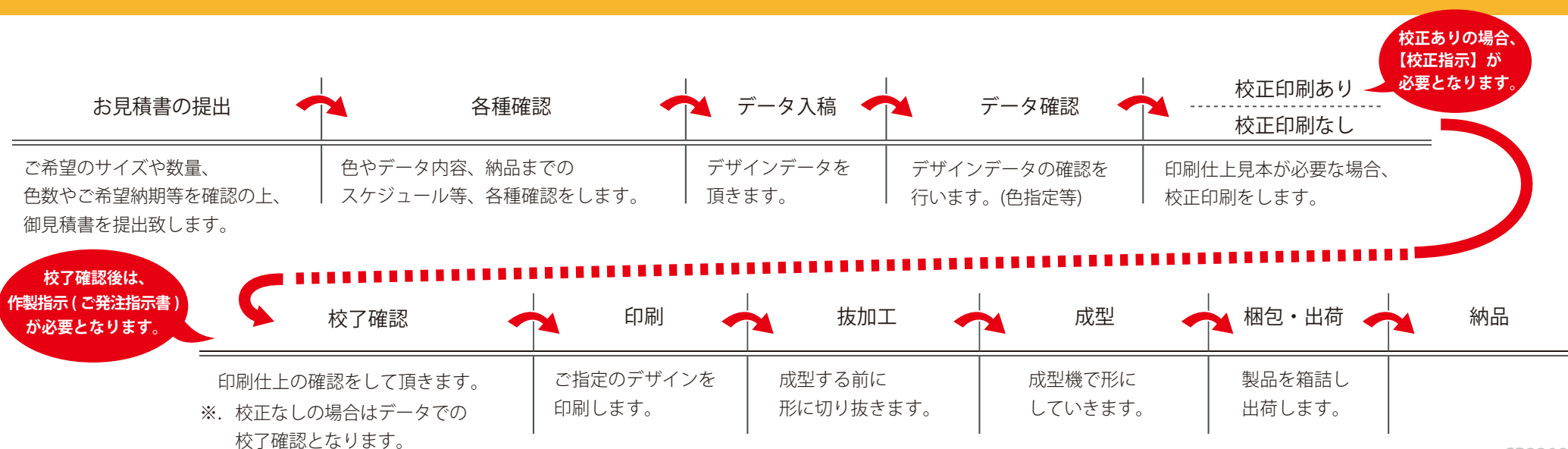

紙皿【ピクニック】タイプ



■国内で一番多く市場流通している形状となります。

紙皿の中でもサイズが4号(150 mmφ)～9号(230 mmφ)までの6サイズ揃っております。

4号(105 mmφ)、5号(130 mmφ)などの小さいサイズは、主に試食用(スーパー、展示会など)

6号(150 mmφ)、7号(180 mmφ)などの中間サイズは、ノベルティー等が多く、

8号(200 mmφ)、9号(230 mmφ)は食のイベントなどでのご利用が多く見られます。

■製品規格

品名	材質	印刷	表面加工	機能	サイズ(mm)					
					4号 (105 mmφ)	5号 (130 mmφ)	6号 (150 mmφ)	7号 (180 mmφ)	8号 (200 mmφ)	9号 (230 mmφ)
ピクニック	食品直触対応紙	UV オフセット	樹脂加工 (食品対応)	耐水 耐油	面付数					
					30面付	19面付	15面付	11面付	8面付	6面付
					請負ロット					
					4,800枚～	2,400枚～	2,400枚～	2,400枚～	1,200枚～	1,200枚～

※. 記載サイズに関しましては、あくまで目安となります。

当該製品は紙プレス成形品であり時間経過と共に形状変化する為、サイズに制約がある等の場合は現品サンプルでのご確認をお願いします。

紙皿【ピクニック】 4号・5号・6号

グレイ部は凹凸部(ギザギザ)になります。
サイズに関しましては紙成形品の為、誤差がございますので目安となります。

紙皿4号 (105 mmφ)

最大面付数：30面

100(PE)×48 4,800枚/1ケース
Min lot 4,800枚~

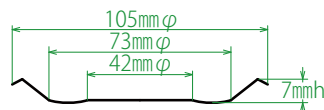
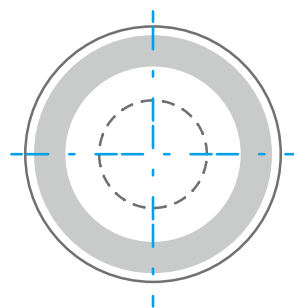

紙皿5号 (130 mmφ)

最大面付数：19面

100(PE)×24 2,400枚/1ケース
Min lot 2,400枚~

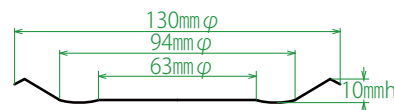
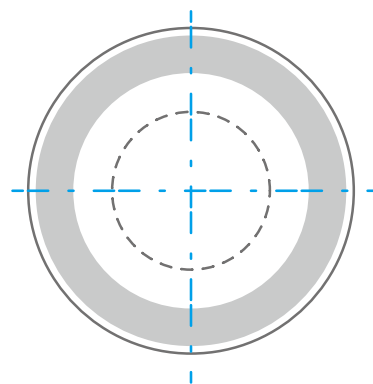

紙皿6号 (150 mmφ)

最大面付数：15面

100(PE)×24 2,400枚/1ケース
Min lot 2,400枚~

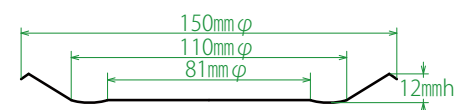
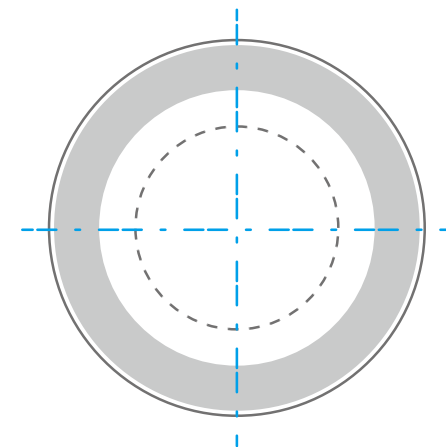

※. 記載サイズに関しましては、あくまで目安となります。
当該製品は紙プレス成形品であり時間経過と共に形状変化する為、サイズに制約がある等の場合は現品サンプルにてご確認をお願いします。

紙皿【ピクニック】 7号・8号・9号

グレイ部は凹凸部(ギザギザ)になります。
サイズに関しましては紙成形品の為、誤差がございますので目安となります。

紙皿7号 (180 mmφ)

最大面付数：11面

100(PE)×24 2,400枚/1ケース
Min lot 2,400枚～

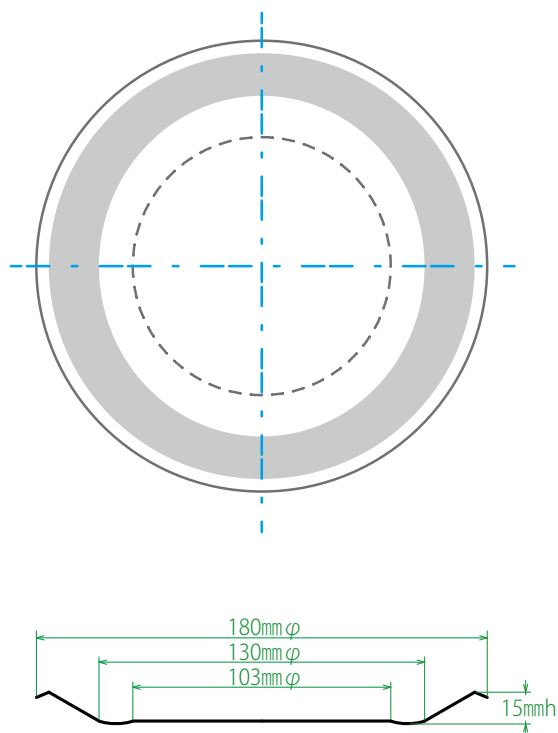

紙皿8号 (200 mmφ)

最大面付数：8面

100(PE)×12 1,200枚/1ケース
Min lot 1,200枚～

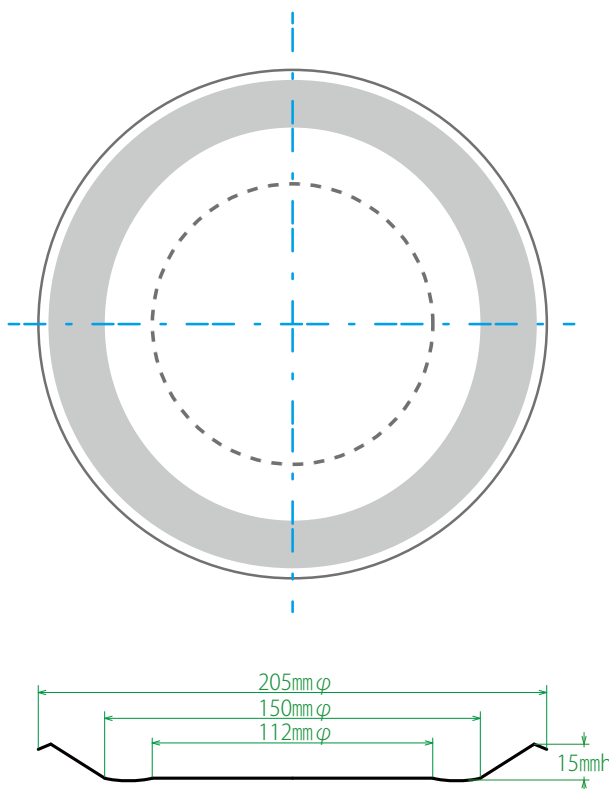

紙皿9号 (230 mmφ)

最大面付数：6面

100(PE)×12 1,200枚/1ケース
Min lot 1,200枚～

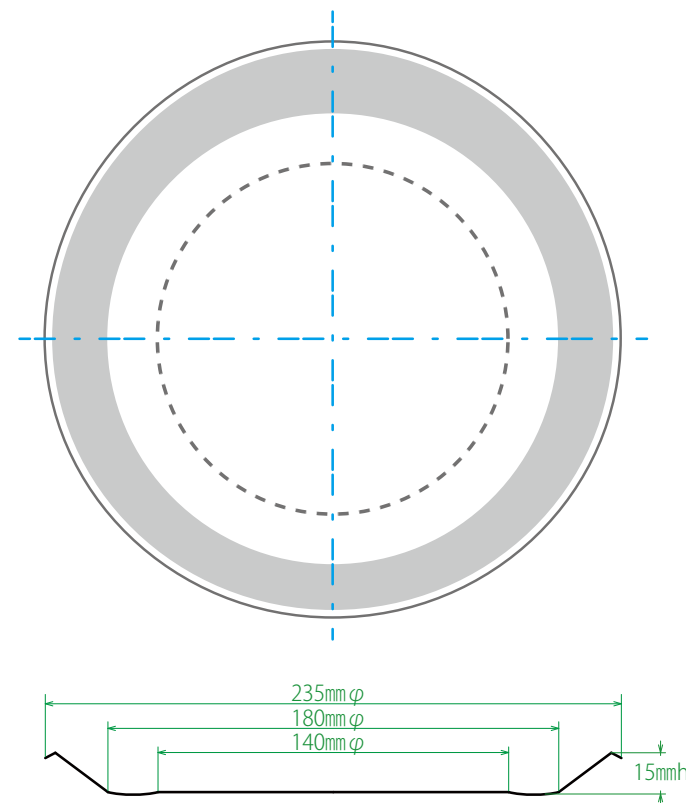

※. 記載サイズに関しましては、あくまで目安となります。
当該製品は紙プレス成形品であり時間経過と共に形状変化する為、サイズに制約がある等の場合は現品サンプルでのご確認をお願いします。

紙皿【菊型】タイプ



- フルカラー印刷
- 特色指定
- 校正印刷
- 写真画像 QRコード グラデーション
- 多面割付印刷
- 梱包形態希望仕様

■彫刻金型で仕上げられた紙皿です。

ピクニック型に比べ、アイキャッチ性（視認性）に優れ、高級感のある紙皿になります。ヨーロッパ圏では彫刻紙皿が多く、一般的な紙皿とは違う外観、高級感をお求めの場合などは、こちらのタイプをおすすめします。

■製品規格

品名	材質	印刷	表面加工	機能	サイズ(mm)		
					6号 (140 mmφ)	7号 (170 mmφ)	8号 (190 mmφ)
菊型	食品直触対応紙	UV オフセット	樹脂加工 (食品対応)	耐水 耐油	面付数		
					15 面付	11 面付	8 面付
					請負ロット		
					1,500 枚～	1,500 枚～	1,600 枚～

※. 記載サイズに関しましては、あくまで目安となります。
当該製品は紙プレス成形品であり時間経過と共に形状変化する為、サイズに制約がある等の場合は現品サンプルでのご確認をお願いします。

紙皿【菊型】 6号・7号・8号

グレイ部は凹凸部(ギザギザ)になります。
サイズに関しましては紙成形品の為、誤差がございますので目安となります。

紙皿【菊型】 6号 (140 mmφ)

最大面付数：15面

50(PE)×30 1,500枚／1ケース
Min lot 1,500枚～

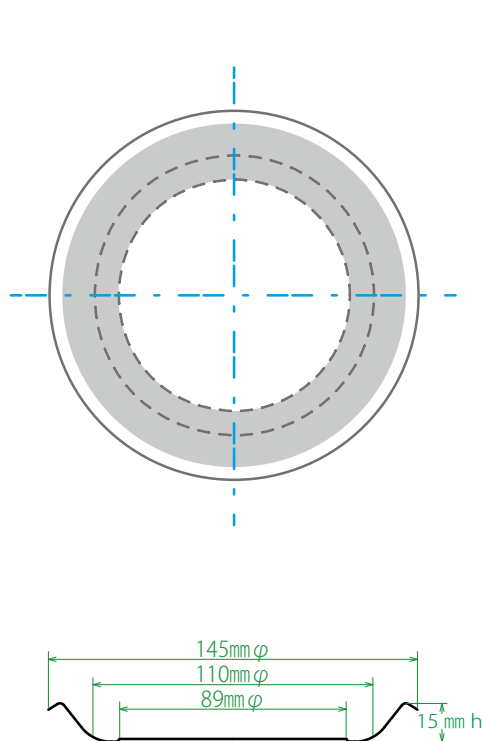

紙皿【菊型】 7号 (170 mmφ)

最大面付数：11面

50(PE)×30 1,500枚／1ケース
Min lot 1,500枚～

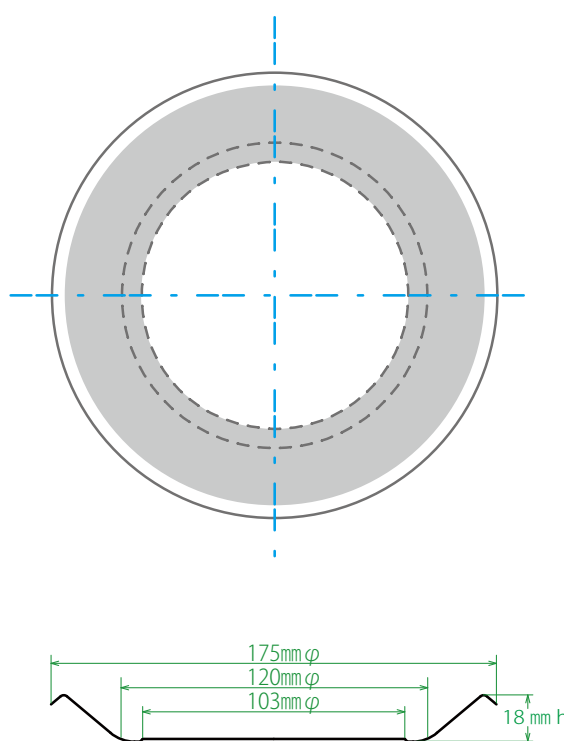

紙皿【菊型】 8号 (190 mmφ)

最大面付数：8面

50(PE)×12 600枚／1ケース
Min lot 1,200枚～

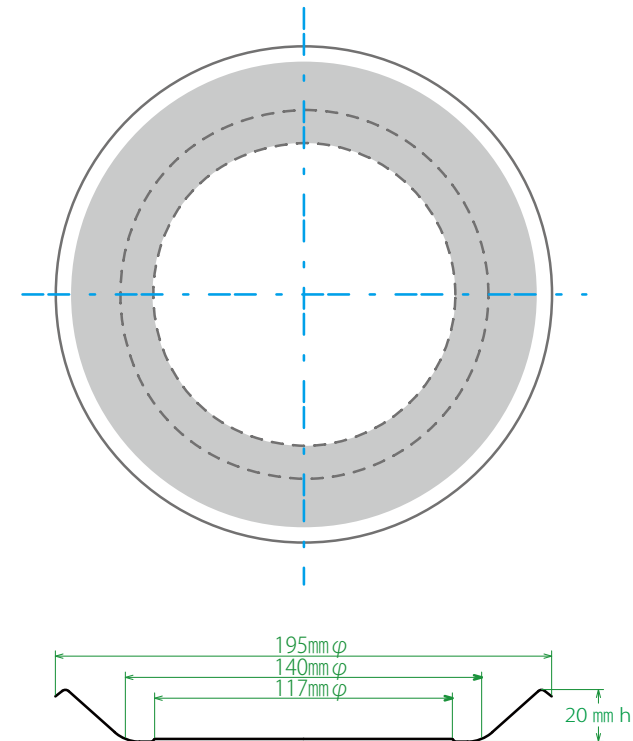

※. 記載サイズに関しましては、あくまで目安となります。
当該製品は紙プレス成形品であり時間経過と共に形状変化する為、サイズに制約がある等の場合は現品サンプルでのご確認をお願いします。

紙ボウル タイプ



- フルカラー印刷
- 特色指定
- 校正印刷
- 写真画像 QRコード グラデーション
- 多面割付印刷
- 梱包形態 希望仕様

■紙皿に比べコストが高くなりますが、容器自体に深さがあり特にバーベキューなどで使用されることが多い容器です。

内面には PP フィルムを貼合しており、水物・油物でのご利用も対応可能です。主に取り分け用（お椀）として、焼肉・焼きそば・サラダなど、タレやソース、ドレッシング等もご利用頂けます。

■製品規格

品名	材質	印刷	表面加工	機能	サイズ(mm)	
					280ml (130 mm φ)	450ml (150 mm φ)
紙ボウル	食品直触対応紙	UV オフセット	PP フィルム (食品対応)	防水 防油	面付数	
					13 面付	11 面付
					請負ロット	
					1,600 枚～	1,000 枚～

※. 記載サイズに関しましては、あくまで目安となります。
当該製品は紙プレス成形品であり時間経過と共に形状変化する為、サイズに制約がある等の場合は現品サンプルでのご確認をお願いします。

紙ボウル 280ml・450ml

グレイ部は筋線部になります。
サイズに関しましては紙成形品の為、誤差がございますので目安となります。

紙ボウルは縁部分 2mm程度印刷ができません。

紙ボウル 280ml(130 mmφ)

最大面付数：13面

50(PE)×32 1,600枚／1ケース
Min lot 1,600枚～

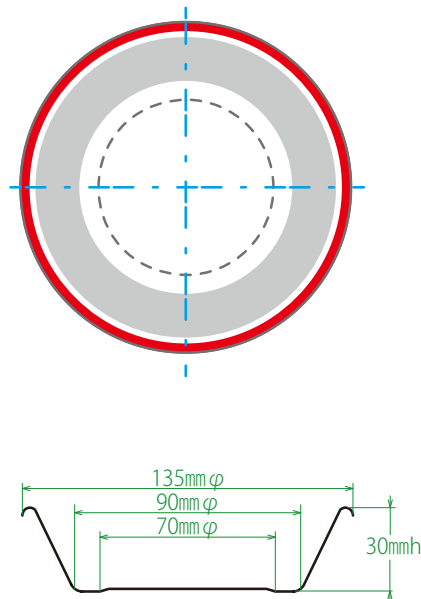

紙ボウル 450ml(150 mmφ)

最大面付数：11面

50(PE)×20 1,000枚／1ケース
Min lot 1,000枚～

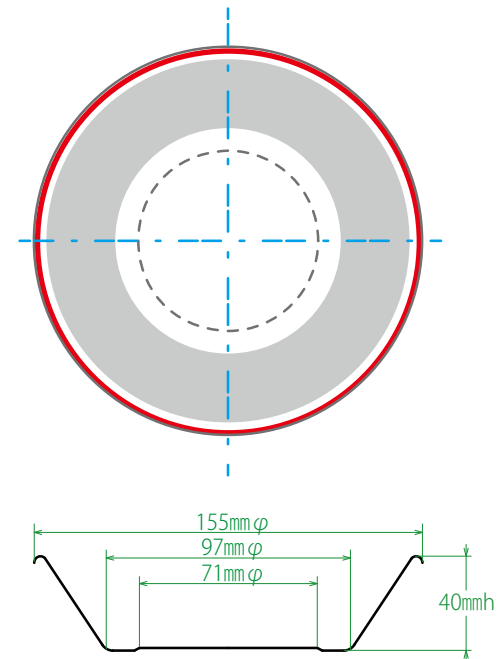

※. 記載サイズに関しましては、あくまで目安となります。
当該製品は紙プレス成形品であり時間経過と共に形状変化する為、サイズに制約がある等の場合は現品サンプルでのご確認をお願いします。

紙トレイ



- フルカラー印刷
- 特色指定
- 校正印刷
- 写真画像 QRコード グラデーション
- 多面割付印刷
- 梱包形態希望仕様

焼き鳥やフランクフルトなど串ものに最適。表面樹脂加工で耐水耐油。ソースやケチャップなどが触れても問題なく使えます。
底面も大きいのでお盆代わりにも使え、ドリンク＆フードを載せても良いです。印刷面積も大きく、広告訴求効果にも強みがあります。



写真：イメージ

■製品規格

品名	材質	印刷	表面加工	機能	サイズ(mm)			
					角トレイNo.1	角トレイNo.2	角トレイNo.3	角トレイNo.4
紙トレイ (角トレイ)	食品直触対応紙	UV オフセット	樹脂加工 (食品対応)	耐水 耐油	面付数			
					10面付	9面付	8面付	8面付
					請負ロット			
					4,800枚～	5,000枚～	5,000枚～	4,800枚～

※. 記載サイズに関しましては、あくまで目安となります。
当該製品は紙プレス成形品であり時間経過と共に形状変化する為、サイズに制約がある等の場合は現品サンプルでのご確認をお願いします。

紙トレイ

角トレイ No.1

最大面付数：10面

50(PE)×24 1,200枚／1ケース
Min lot 4,800枚～

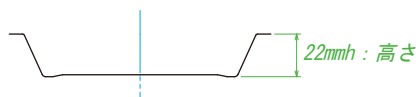
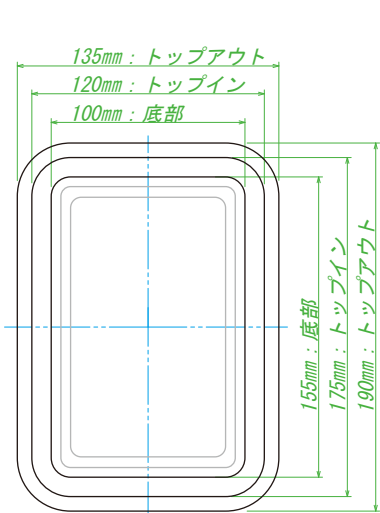

角トレイ No.2

最大面付数：9面

50(PE)×20 1,000枚／1ケース
Min lot 5,000枚～

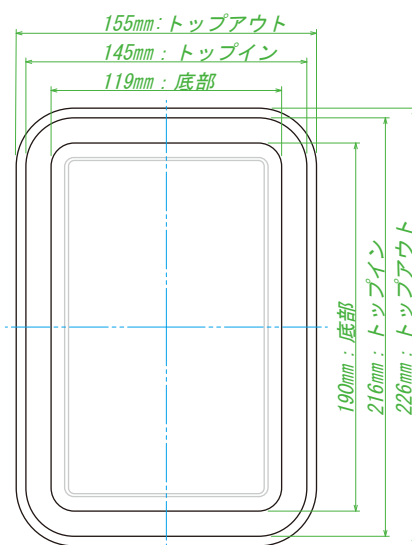

角トレイ No.3

最大面付数：8面

50(PE)×20 1,000枚／1ケース
Min lot 5,000枚～

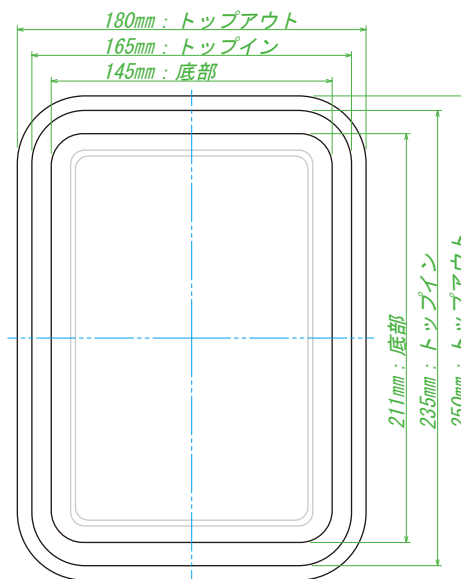

角トレイ No.4

最大面付数：8面

50(PE)×12 600枚／1ケース
Min lot 4,800枚～

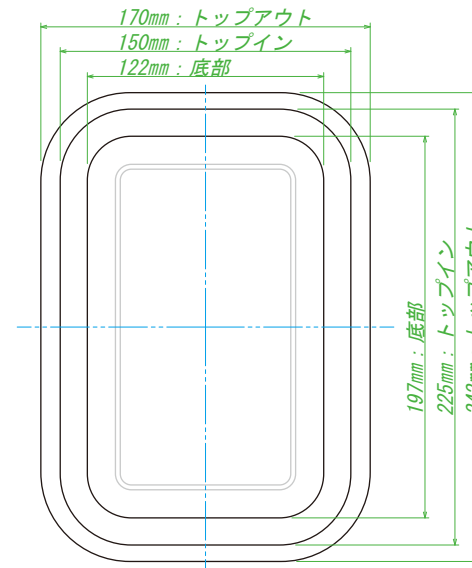

※. 記載サイズに関しましては、あくまで目安となります。

当該製品は紙プレス成形品であり時間経過と共に形状変化する為、サイズに制約がある等の場合は現品サンプルでの確認をお願いします。

パッケージ仕様を選択できます。



●業務用パッケージ

対応サイズ：全規格対応

基本仕様：ピクニック：100枚 (PE袋) / 菊型：50枚 (PE袋) / 紙ボウル：50枚 (PE)

各種バックシーリングテープ止

30枚パック・50枚パックなど、ご希望の枚数でパッケージが可能です。



●無地 PP 円形パック

対応サイズ：ピクニック4号サイズを除く、
その他全規格

対応枚数：ピクニック・菊型：3枚～30枚パック

紙ボウル：3枚～30枚パック



●角 PP シール袋

対応サイズ：全規格

対応枚数：全規格 1枚～



●ヘッダー付角 PP シール袋

対応サイズ：全規格

対応枚数：全規格 1枚～



●アート紙皿【紙製額入り紙皿】

対応サイズ：ピクニック・菊型 ※. 号数により額に入る枚数が異なります。

基本仕様：額入れは1セットから対応可能です。

オリジナルデザイン
紙皿



+

紙額



=

アート紙皿



■ラベル封入について (資材弊社調達・支給どちらでも対応可能です。)

販売用・ノベルティー等でのご利用の場合、表示ラベル・シール等の封入を要望頂く事がございます。(必要な場合はサンプルがございます。)

ロットが多量の場合：パッケージに直接印刷

ロットが少ない場合：紙ラベルの場合 パッケージ裏面のみ対応可能 / シールの場合 パッケージ表裏対応可能

紙皿・紙ボウル・角トレイは割付印刷が可能です。

紙皿・紙ボウルの場合、各規格の面付数により一度に複数種のデザインを印刷・作成する事が出来ます。
割付印刷を採用することによりデザイン数が複数の場合でも、必要版数は使用色数のみとなり、
版代経費を抑えることができます。

■7号 18cm(11面付)：ロット 2,400枚／割付イメージ

① 4色印刷・デザイン1種

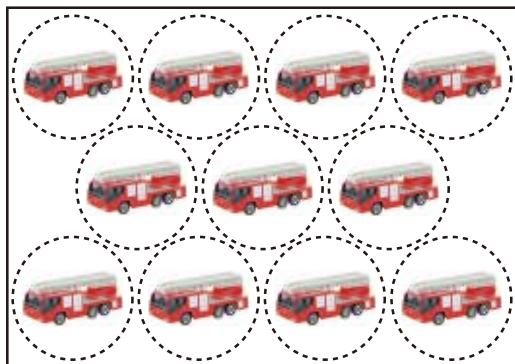

①デザイン数：1種
色数：4色
ロット：1種×2,400枚
版数：4版

② 4色印刷・デザイン2種

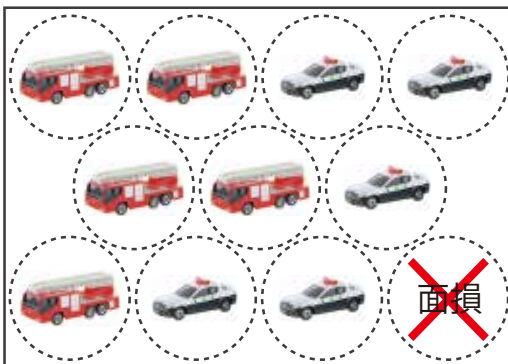

②デザイン数：2種
色数：4色(2種割付印刷)
ロット：2種×各1,200枚
版数：4版

③ 4色印刷・デザイン3種

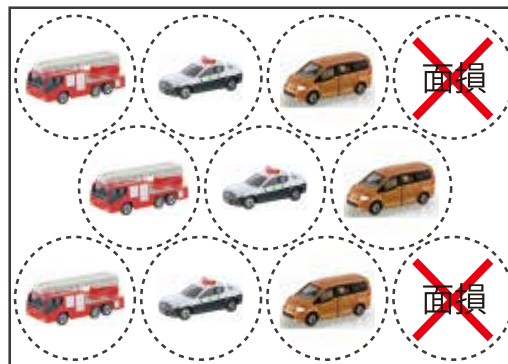

③デザイン数：3種
色数：4色(3種割付印刷)
ロット：3種×各800枚
版数：4版

④ 1色印刷・デザイン11種

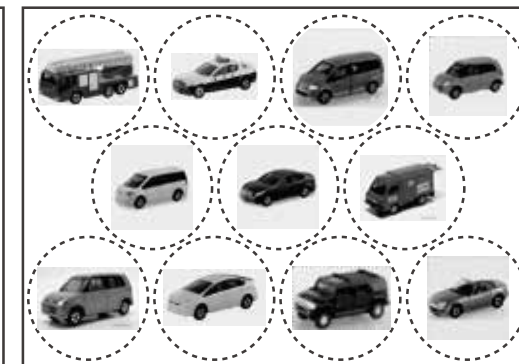

④デザイン数：1種
色数：1色(11種割付印刷)
ロット：11種×各約220枚
版数：1版

※、割付印刷案件の場合、各種別での色彩調整の対応ができません。全体的な調整のみとなります。
また、校正印刷は本機校正のみ対応となります。

紙コップ (ドリンク&フード)



オリジナル印刷

紙コップ (ドリンク&フード)

フルカラー
印刷

特色指定
PANTONE 限定

校正印刷

写真画像
QRコード
グラデーション

多面割付
印刷

梱包形態
希望仕様

P15 ~ P19

- ・ドリンクカップ : 11 サイズ
- ・フードカップ : 6 サイズ

【紙コップ】オリジナル印刷 基本内容

印刷方式 : UV オフセット印刷 / フルカラー・画像・QR・グラデーション等対応可能(金・銀・蛍光等の特色を除く) ※. 特色指定は PANTONE 限定となります。

印刷領域 : カップ底部よりmm程度を除き、外面全面に印刷可能です。

(※. カップ内面、底面への印刷は対応していません)

請負ロット : 飲料カップ 5,000 個～、以降 5,000 個単位での追加可能

フードカップ 5,000 個～、以降 5,000 個単位での追加可能

(※. ケース入数の関係により、数量が異なる規格がございます。)

校正対応 : ご指示がある場合に限り、本番使用原紙、本機を使用しての校正対応が可能です。

※. 校正ご依頼時は版代が発生します。(校正納期: 約 2 週間程度)

データ内容の変更が無い場合は本番転用可能です。

校正後のデータ内容変更の場合は、再度版代が発生します。(校正は平の状態での提出となります)

製品納期 : 校了後 約 1.5 ヶ月程度 (年末年始などの連休中を除く)

お問合せから納品までの流れ

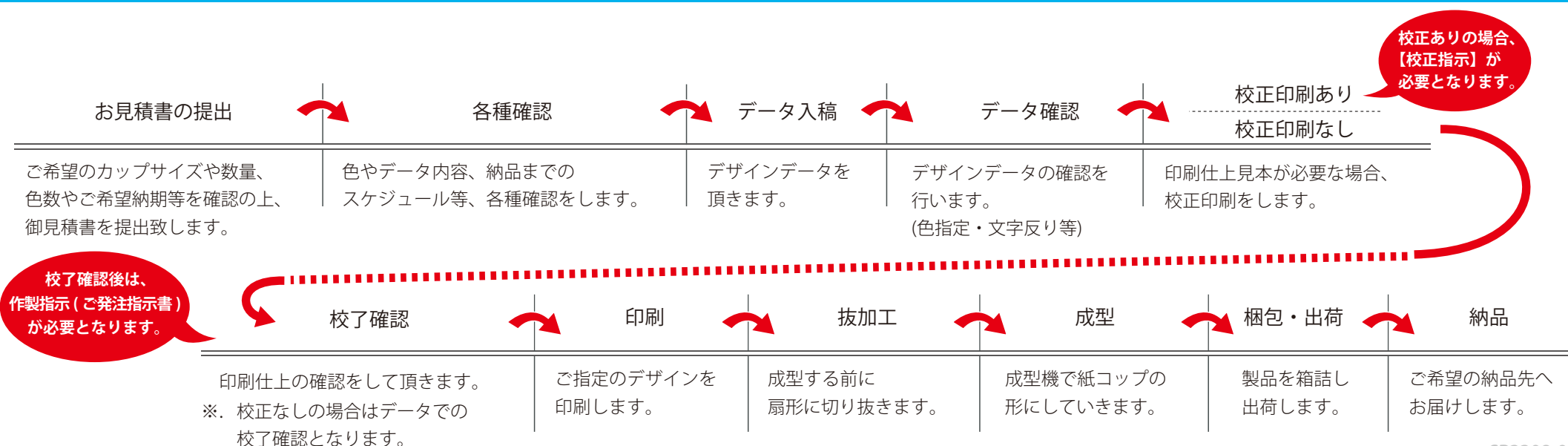

製品規格に関するご説明

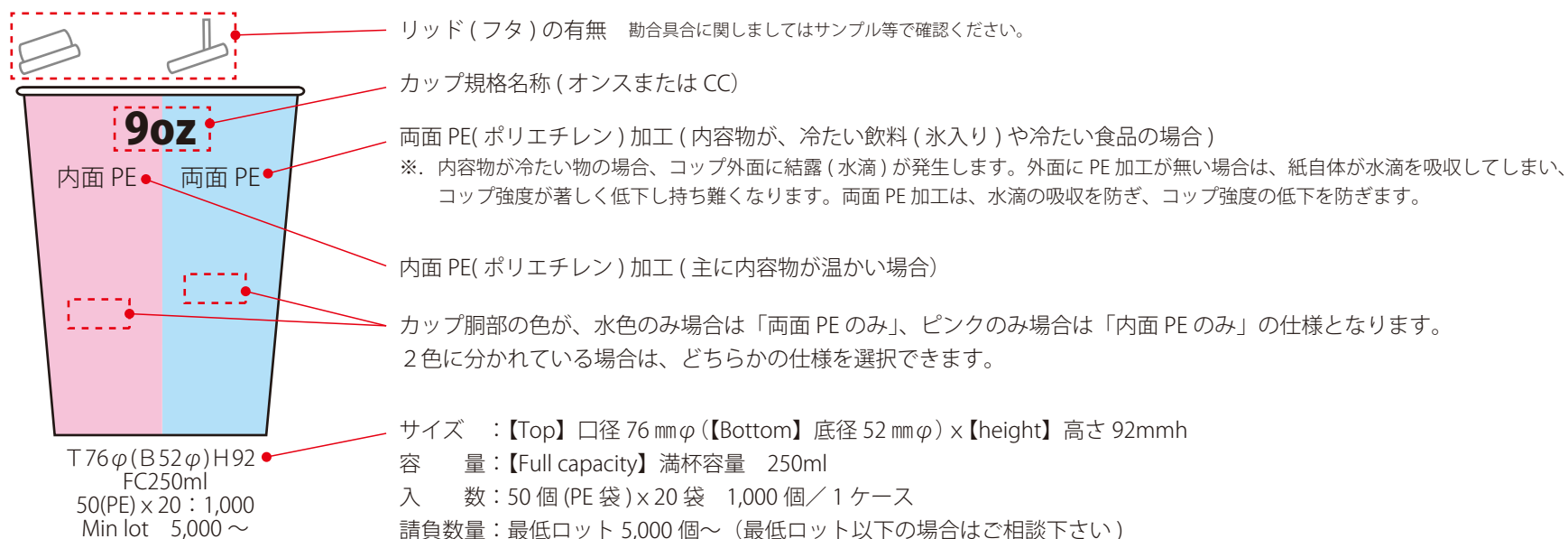

使用原紙・印刷仕上がりに関するご説明

【内面PEカップの場合】

紙コップで使用する紙は、一般的に印刷用で 사용되는紙(カタログやポスター等のアート紙、コート紙)とは異なり、印刷適正を向上させる為の下地が付加されていません。また、食品容器では蛍光染料(紙を白くする染料)等を含んではならない為、一般印刷紙に比べ白色度が低く、原紙自体が生成りの色になっています。その為、アート紙のようなツヤは出ず、コピー紙に印刷した様なマットな仕上がりとなります。

【両面PEカップの場合】

使用原紙は内面PEカップと同じですが、両面PEカップ(COLD用)の場合、印刷はPEラミ上印刷になりますので、ツヤのある仕上がりになります。

※. カップ成型の際にカップ底付近が強く加圧され、若干印刷が削れる場合がございます。

詳しくはサンプル等で確認ください。

№① ドリンクカップ規格 2.5oz~17oz

使用判別なし
 基本 HOT 用
 基本 COLD 用
 HOT 用リッドあり
 COLD 用リッドあり



2.5oz
 内面 PE
 試飲用
 T 51φ(B36φ)H50
 FC60ml
 50(PE)×40 : 2,000
 Min lot 6,000 ~



3oz
 内面 PE
 試飲用
 T 55φ(B40φ)H58
 FC90ml
 100(PE)×30 : 3,000
 Min lot 6,000 ~

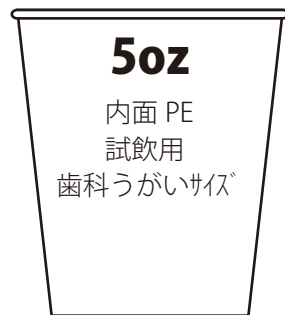

5oz
 内面 PE
 試飲用
 歯科うがいサイズ
 T 66φ(B47φ)H73
 FC150ml
 100(PE)×30 : 3,000
 Min lot 6,000 ~

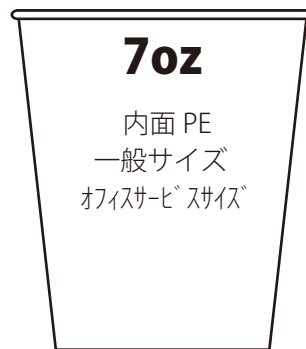

7oz
 内面 PE
 一般サイズ
 オフィスサービスサイズ
 T 72φ(B51φ)H81
 FC210ml
 100(PE)×25 : 2,500
 Min lot 5,000 ~

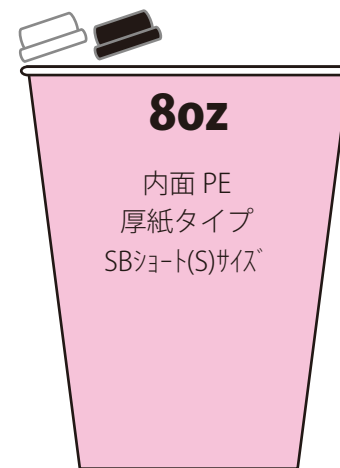

8oz
 内面 PE
 厚紙タイプ
 SBショート(S)サイズ
 T 80φ(B52φ)H96
 FC280ml
 50(PE)×20 : 1,000
 Min lot 5,000 ~

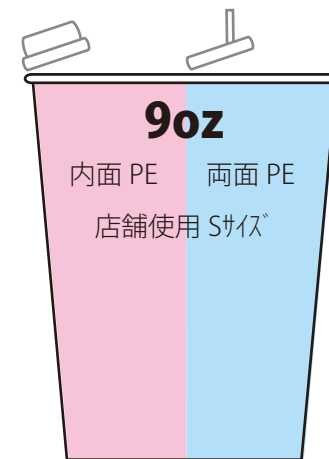

9oz
 内面 PE 両面 PE
 店舗使用 Sサイズ
 T 76φ(B52φ)H92
 FC250ml
 50(PE)×20 : 1,000
 Min lot 5,000 ~

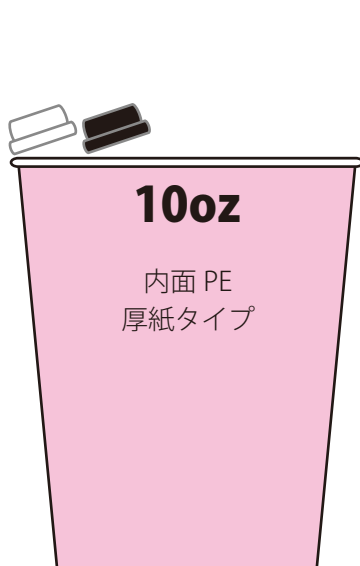

10oz
 内面 PE
 厚紙タイプ
 T 84φ(B62φ)H98
 FC300ml
 50(PE)×20 : 1,000
 Min lot 5,000 ~

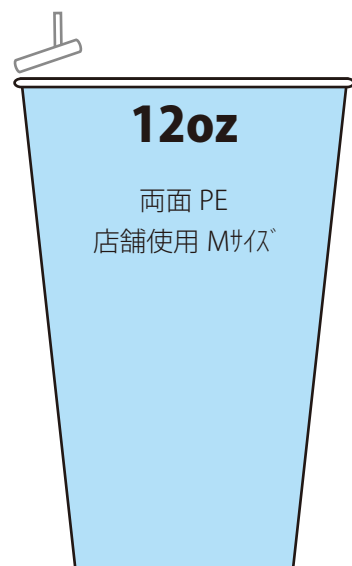

12oz
 両面 PE
 店舗使用 Mサイズ
 T 81φ(B52φ)H112
 FC330ml
 50(PE)×20 : 1,000
 Min lot 5,000 ~

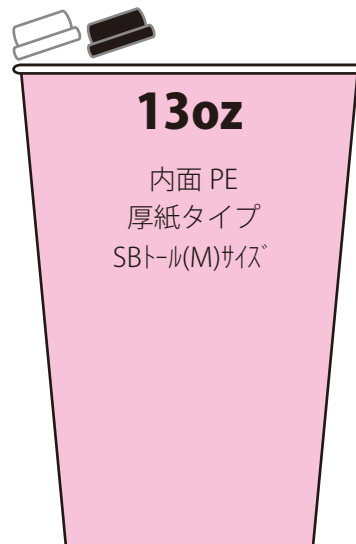

13oz
 内面 PE
 厚紙タイプ
 SBトル(M)サイズ
 T 84φ(B59φ)H115
 FC400ml
 50(PE)×20 : 1,000
 Min lot 5,000 ~

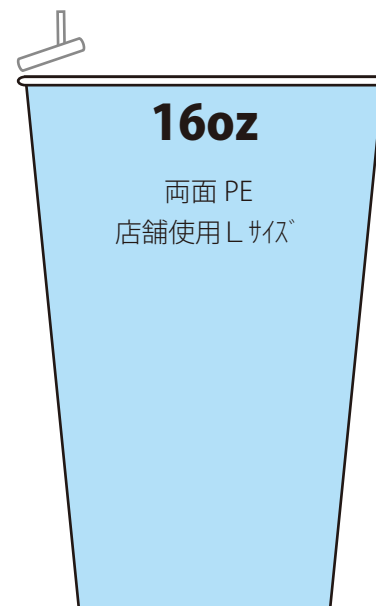

16oz
 両面 PE
 店舗使用 Lサイズ
 T 89φ(B60φ)H127
 FC470ml
 50(PE)×20 : 1,000
 Min lot 5,000 ~

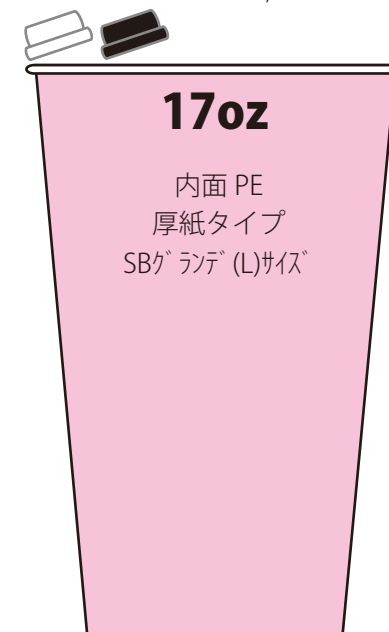

17oz
 内面 PE
 厚紙タイプ
 SBグランデ(L)サイズ
 T 90φ(B61φ)H136
 FC520ml
 40(PE)×25 : 1,000
 Min lot 5,000 ~

№② フードカップ規格 110cc~350cc

内面 PE
紙フタあり

両面 PE
プラフタあり

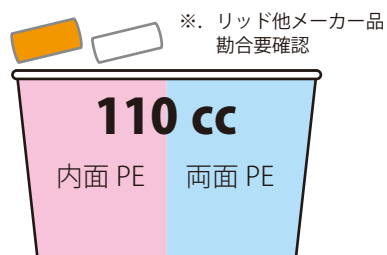

110 cc
内面 PE 両面 PE
T 74φ (B 62φ) H 45
FC 110ml
25(PE) × 40 : 1,000
Min lot 5,000 ~

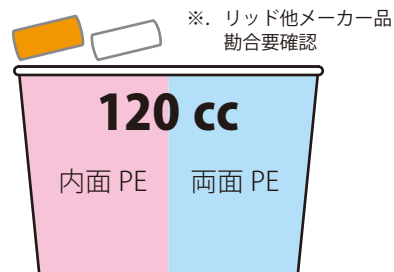

120 cc
内面 PE 両面 PE
T 74φ (B 62φ) H 50
FC 120ml
25(PE) × 40 : 1,000
Min lot 5,000 ~

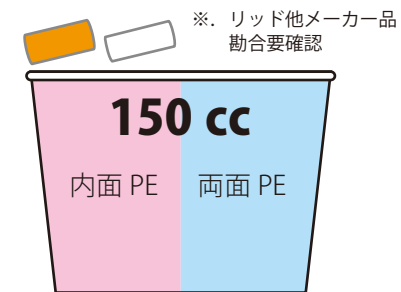

150 cc
内面 PE 両面 PE
T 74φ (B 60φ) H 53
FC 150ml
50(PE) × 20 : 1,000
Min lot 5,000 ~



180 cc
内面 PE 両面 PE
T 88φ (B 67φ) H 53
FC 190ml
50(PE) × 20 : 1,000
Min lot 5,000 ~

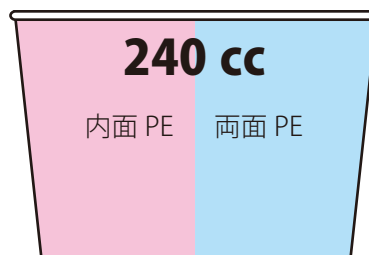

240 cc
内面 PE 両面 PE
T 89φ (B 74φ) H 60
FC 250ml
50(PE) × 20 : 1,000
Min lot 5,000 ~

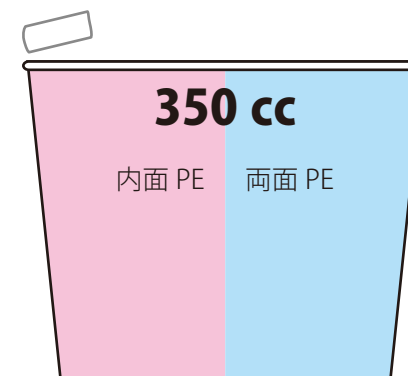

350 cc
内面 PE 両面 PE
T 97φ (B 79φ) H 77
FC 350ml
40(PE) × 25 : 1,000
Min lot 5,000 ~

※. 記載サイズに関しましては、あくまで目安となります。
当該製品は紙プレス成形品であり時間経過と共に形状変化する為、サイズに制約がある等の場合は現品サンプルでのご確認をお願いします。

プラカップ



オリジナル印刷

プラカップ (PET)

フルカラー
印刷

特色指定

校正印刷

写真画像
QRコード
グラデーション

多面割付
印刷

梱包形態
希望仕様

P20 ~ P22

・ プラカップ : 3サイズ

【プラカップ】オリジナル印刷 基本内容

- 印刷方式 : UV フレキシソ曲面印刷
- 印刷領域 : 規格により異なりますので、各規格ページにてご確認をお願いします。
※. カップ内面・底面への印刷は対応していません。
- 請負ロット : 10oz・12oz・16oz 2,000 個～
- 校正対応 : 校正対応していません。
- 製品納期 : 最終データ確認後 約 1 ヶ月程度 (年末年始などの連休中を除く)



印刷方式の特性上、フルカラーや色のかけ合わせ、細かいデザインでの印刷ができません。



DIC、PANTONE 等の色指定が可能です。

お問合せから納品までの流れ

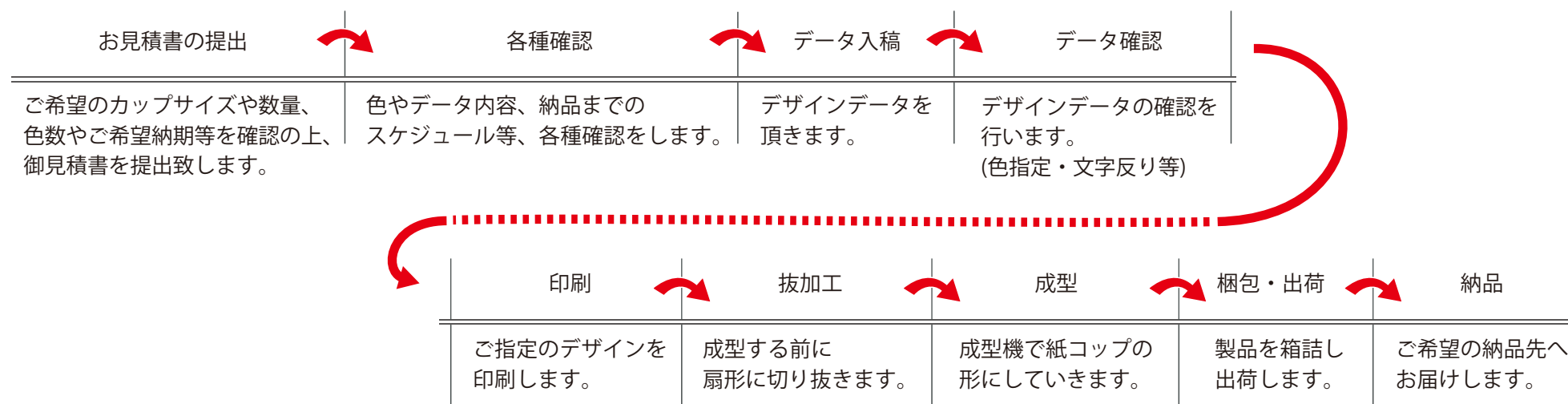

プラカップ規格 10oz・12oz・16oz

 フラットリッド(×穴)あり  ドームリッド(丸穴)あり

10oz

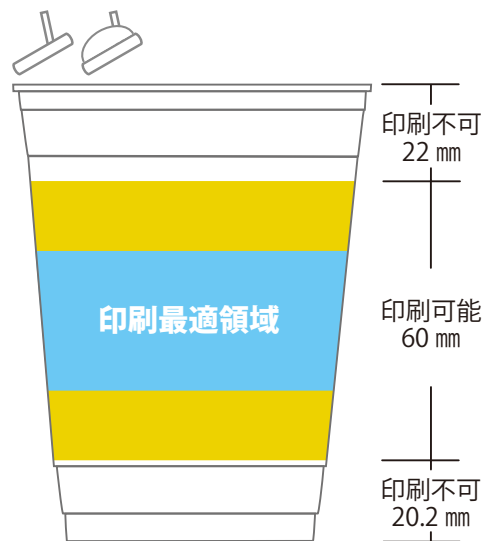

T 78.1φ(B 51.8φ)H 102.2
FC295ml
50(PE)×20 : 1,000
Min lot 2,000～

12oz

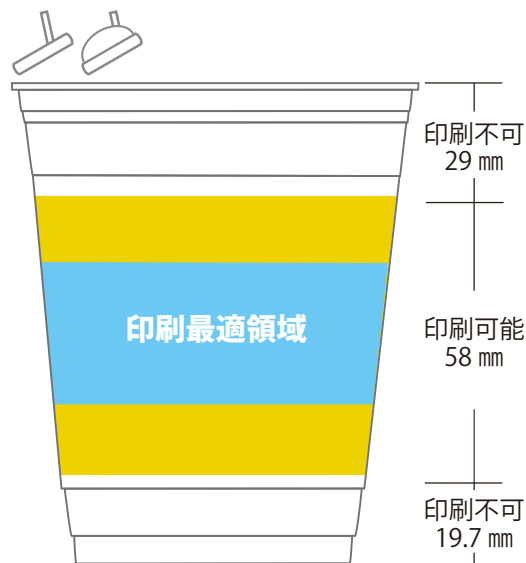

T 92.5φ(B 58.7φ)H 106.7
FC400ml
50(PE)×20 : 1,000
Min lot 2,000～

16oz

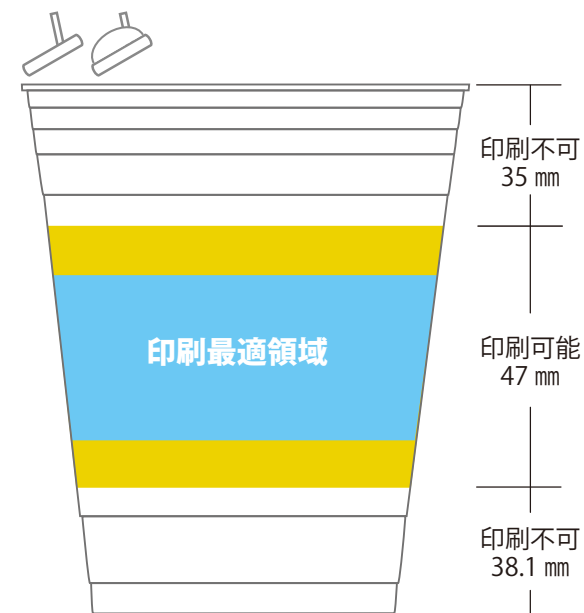

T 98.5φ(B 63.3φ)H 120.2
FC530ml
50(PE)×20 : 1,000
Min lot 2,000～

ぐらすはっと



オリジナル印刷

ぐらすはっと

フルカラー
印刷

特色指定

校正印刷

写真画像
QRコード
グラデーション

多面割付
印刷

梱包形態
希望仕様

P23 ~ P26

・ ぐらすはっと : 4 サイズ

【ぐらすはっと】オリジナル印刷 基本内容

印刷方式 : (単色)オフセット印刷・(多色)UVオフセット印刷 / フルカラー・画像・QR・グラデーション等対応可能(金・銀・蛍光等の特色を除く)

印刷領域 : 【範囲指定あり】外面天面中心より 38 mm~ 48 mmφ(規格により異なります)

【範囲指定なし】外面全面

※. 印刷範囲の有無によりコストが変動します。

請負ロット : 各規格 5,000 枚~ (追加単位に関しましては、各規格 100 枚単位にて対応致します)

校正対応 : ご指示がある場合に限り、本番使用原紙を使用し本機を使用しての校正対応が可能です。

※. 別途費用が発生します。(校正は表面加工無、平の状態での提出となります)

製品納期 : 校了後 約 4~5 週間程度(年末年始などの連休中を除く) ※. 多量ロットや梱包仕様が特別な場合は納期が変動します。

納品先 : 国内全域

お問合せから納品までの流れ

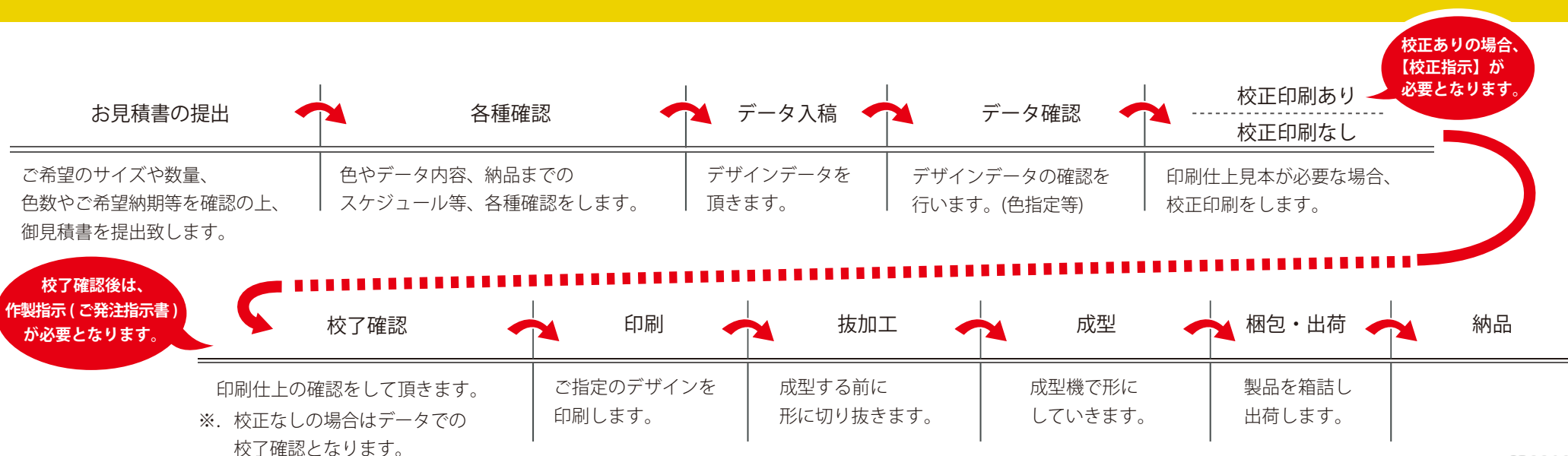

- フルカラー印刷
- 特色指定
- 校正印刷
- 写真画像 QRコード グラデーション
- 多面割付印刷
- 梱包形態 希望仕様



■ホテル・旅館などの宿泊施設の客室や、会議場などでガラスの衛生管理として、または、飲食店ワイナリー、ブルワリーなどで試飲の際など、風味を保つフタとしてご利用いただいております。

「ぐらすはっと」は1規格で2サイズのガラス口径に適合します。(当社製法特許)
それにより、バックヤードの保管スペースを取りません。

■宿泊施設 室内



■会議施設

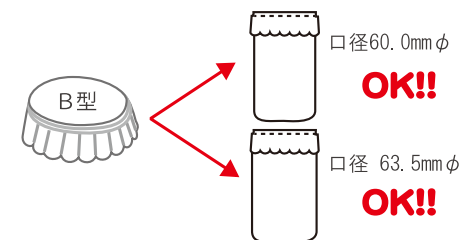

■製品規格

品名	材質	印刷	表面加工	A型	B型	C型	D型
ぐらすはっと	食品直触対応紙	【単色の場合】 オフセット印刷 【多色の場合】 UV オフセット印刷	【印刷範囲制限あり】 表面加工なし 【印刷範囲制限なし】 表面樹脂コート	58.5 mmφ口径 62.0 mmφ口径 適合 (15mmh)	60.0 mmφ口径 63.5 mmφ口径 適合 (14mmh)	65.0 mmφ口径 72.0 mmφ口径 適合 (17mmh)	75.0 mmφ口径 78.0 mmφ口径 適合 (14mmh)
				請負ロット			
				5,000 枚～	5,000 枚～	5,000 枚～	5,000 枚～

※. 記載サイズに関しましては、あくまで目安となります。
当該製品は紙プレス成形品であり時間経過と共に形状変化する為、サイズに制約がある等の場合は現品サンプルでのご確認をお願いします。

ぐらすはっと A型・B型・C型・D型

印刷範囲について

【範囲指定なし】 外面全面印刷可能

印刷範囲はございませんが、成型方法上、印刷後に樹脂コートが必要となります（インク移りを防ぐ為）その為、製品価格が高くなります。

【範囲指定あり】 外面天面中心より 38 mmφ～48 mmφ（規格により異なります）下記  部をご確認ください。

範囲指定内の印刷の場合は、印刷後の樹脂コートが不要となります。全面印刷に比べ、製品価格が安価になります。

A型

100(PE)×25 2,500枚／1ケース
Min lot 5,000枚～

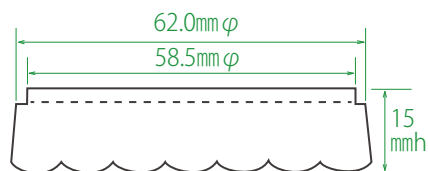

B型

100(PE)×25 2,500枚／1ケース
Min lot 5,000枚～

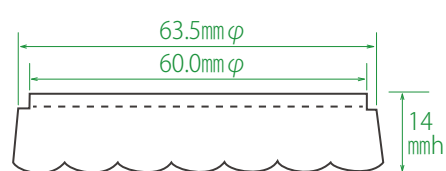
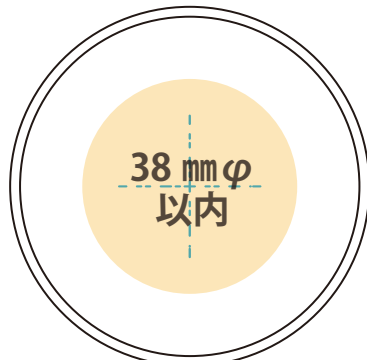

C型

100(PE)×25 2,500枚／1ケース
Min lot 5,000枚～

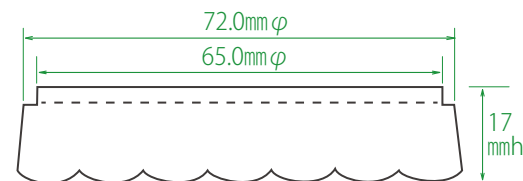
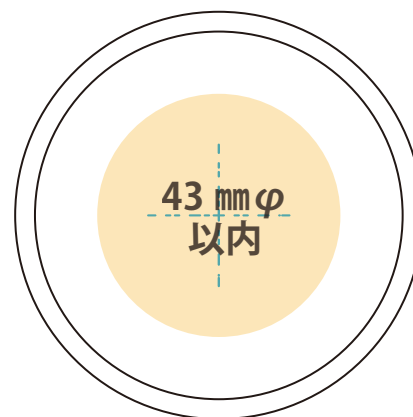

D型

100(PE)×25 2,500枚／1ケース
Min lot 5,000枚～

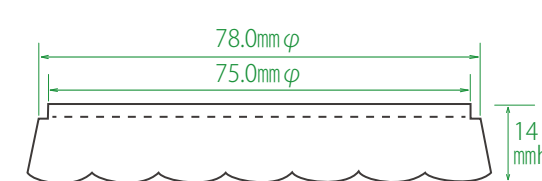
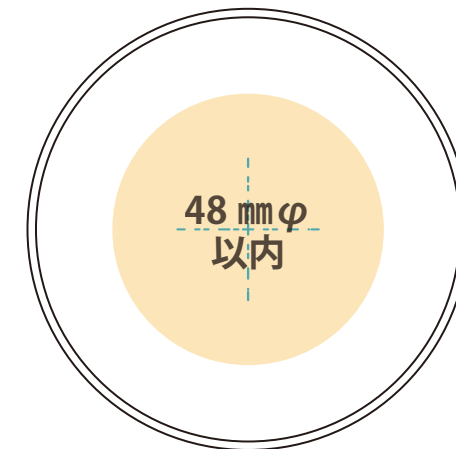

※. 記載サイズに関しましては、あくまで目安となります。

当該製品は紙プレス成形品であり時間経過と共に形状変化する為、サイズに制約がある等の場合は現品サンプルでの確認をお願いします。

その他形状



No.	製品	サイズ	基本請負ロット
①	紙皿M80	80mmφ	約30,000枚～
②	紙皿M90	90mmφ	約30,000枚～
③	紙皿スクエア90	90mm角	約30,000枚～
④	紙皿18cm【角型】	180mm角	約30,000枚～
⑤	紙皿17cm【強化タイプ】	170mmφ	約30,000枚～
⑥	紙皿22cm【強化タイプ】	220mmφ	約30,000枚～
⑦	紙皿27cm【強化タイプ】	270mmφ	約30,000枚～
⑧	紙皿11号	270mmφ	約30,000枚～
⑨	紙皿8角仕切皿	270mmφ	約30,000枚～

